

## BEBEDERO BOTTLE

CARACTERÍSTICAS:

MEDIDAS: 125cm x 30cm x 15cm

PESO: 130kg

MATERIAL: Hormigon H-60 con armadura

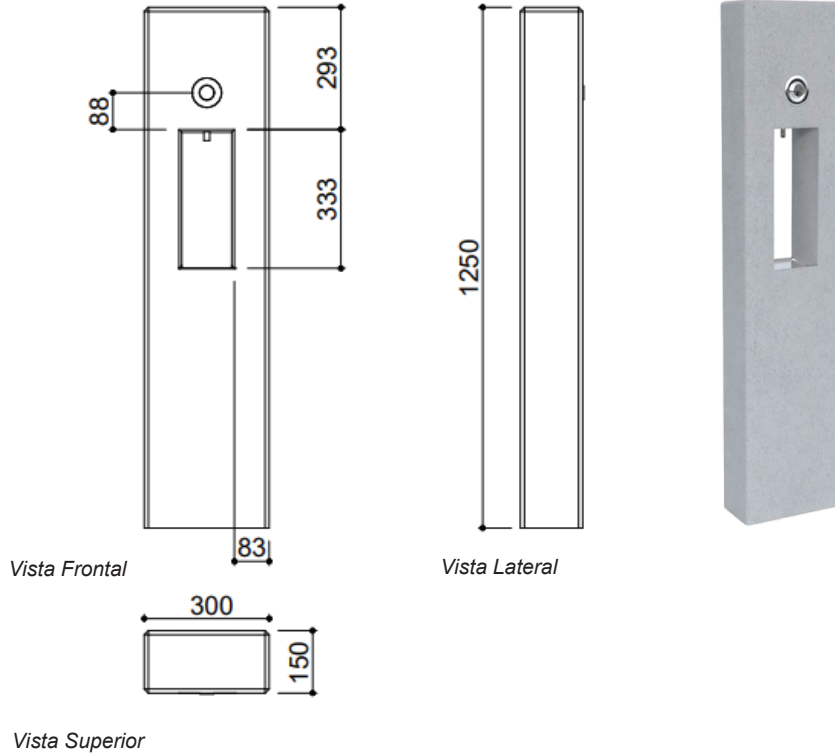

## DESCARGA Y MANIPULACIÓN

Se manipula de forma manual, se recomienda que sea de 2 a 3 personas.

Se moviliza sujetando desde la posición (A).

No nos responsabilizamos por piezas que presenten daños producidos por el manejo inadecuado.

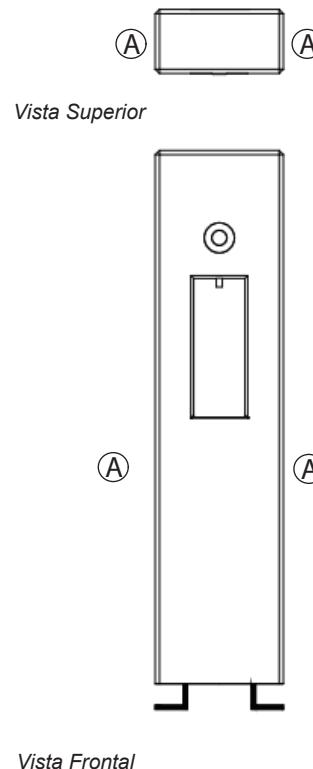

# BEBEDERO BOTTLE

## INSTALACIÓN BASE DE H°A° CON ANCLAJE

- 1 Replantear el sector donde va ir ubicada la pieza.
- 2 Realizar la excavación para colocar la instalacion de la cañeria de agua y desagüe.
- 3 Posicionar el bebedero en el sector donde va ir ubicado, apuntalar con unos tacos de madera y superponerlos en la base del bebedero para que sirva de apoyo.
- 4 El bebedero contiene pelos de anclaje de 20 a 30cm de largo, Hierro  $\varnothing 8$ , estos se doblan a 90° (B) para nivelarlo sobre la malla Q188.

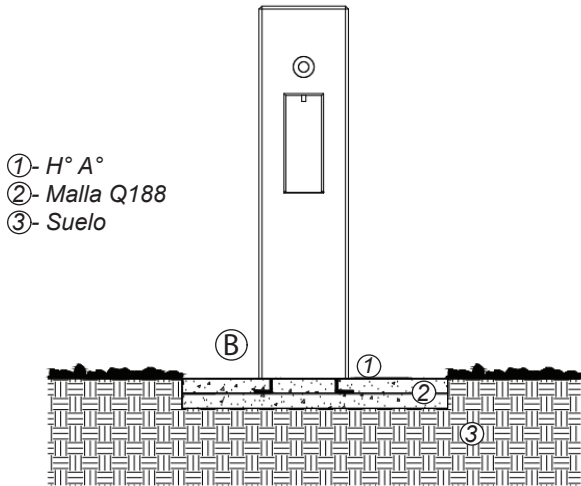

Vista Frontal

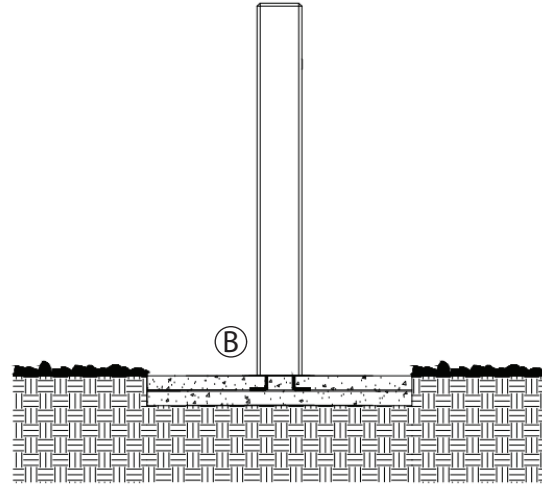

Vista Lateral

- 5 Se sugiere dejar una camara de inspeccion de 20x20cm para tener acceso en caso de obstruccion en la cañeria de desagüe.
- 6 Se debe realizar la conexion de agua de red por termofusion de los caños desde la llave de paso al caño que se encuentra en la parte inferio del bebedero, con el desaüe se debe realizar de la misma manera.

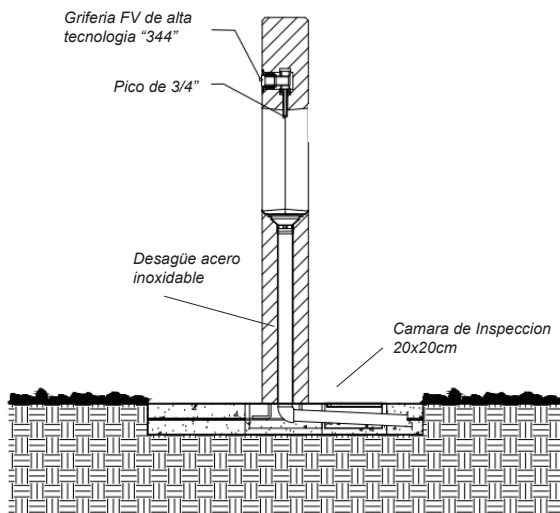

Vista Lateral

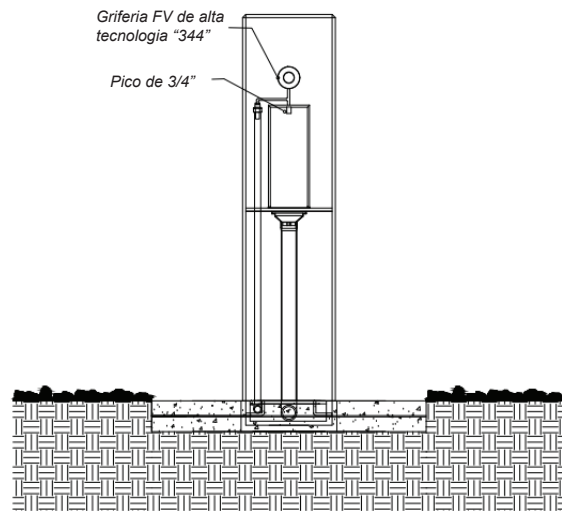

Vista Frontal

- 7 La base de H°A° se realiza de 10 a 12cm de alto, que contiene una malla Q188, se posiciona y se nivela el bebedero, se hormigonea la base, se termina de nivelar y se deja fraguar por 48hs.