

CESTO SEPARADOR MÖBIUS

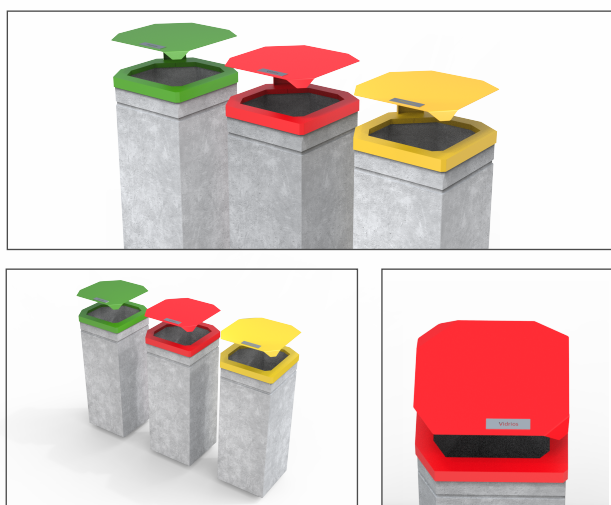
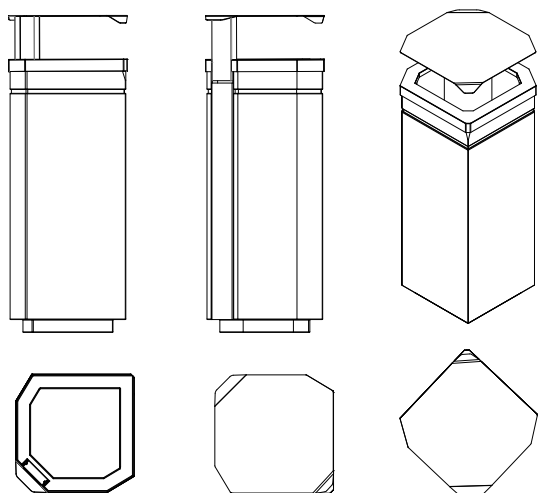

PESO 160 Kg

MEDIDAS 44 /44 cm
128 cm altura

TERMINACIONES LISO | PIEDRA EXPUESTA | PULIDO

COLORES HORMIGÓN

COLORES TAPA: (CONSULTAR SECTOR VENTAS)

REV 01

Cesto separador Möbius; nuevo desarrollo de Durban Precast. Diseñado para facilitar la preservación del ecosistema: promoviendo la separación de residuos en origen, estimulando las políticas de reciclado. Compuesto por material antivandálico: Hormigón armado con tapa metálica de color a elección.

* Todos los derechos reservados. Prohibida la reproducción total o parcial de esta obra sin la debida autorización por escrito de Durban Precast.